

AAC



AUTOADAPTACIONES CANARIAS

CONDUCCION Y TRANSPORTE ADAPTADO

Distribuidor Oficial Autorizado para Canarias



Vehículo **Térmico** Accesible para Sillas de Ruedas

RENAULT
Kangoo



MERCEDES-BENZ
Citan / T-Class



NISSAN
Townstar



ELEGANTE, ESPACIOSO Y DISPONIBLE PARA CUALQUIER ACTIVIDAD

Estos modelos llaman la atención por la reinterpretación de su perfil característico.
Comodidad, modularidad y placer de conducción.



Medidas

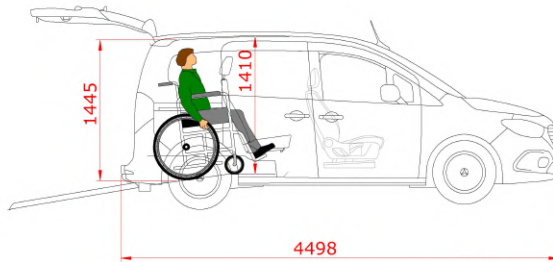
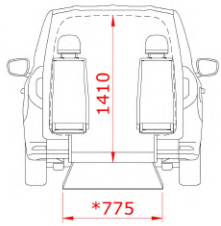
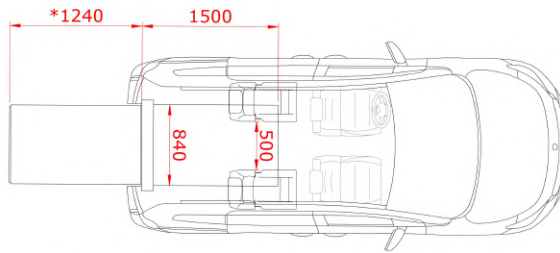

Dimensions in mm

* Taxi ramp



Opciones de asientos

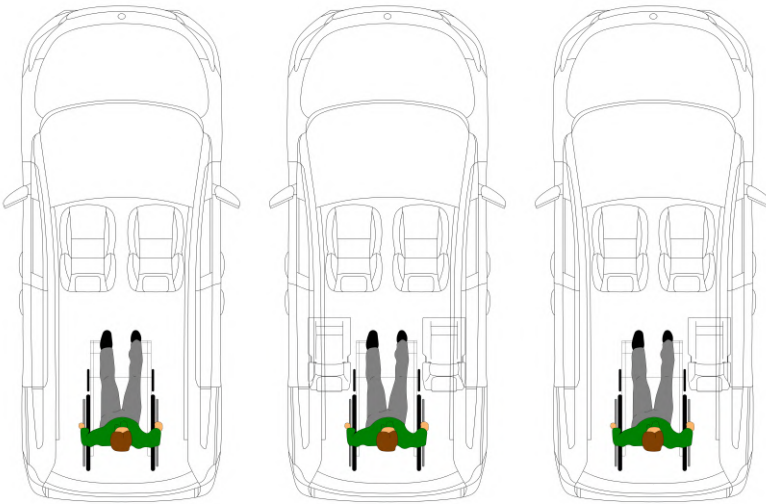

Conversión estándar

- Piso rebajado.
- Banco modificado en la segunda fila.
- Sistema de anclaje de silla de ruedas de 4 puntos con cinturón de seguridad ajustable de 3 puntos para el pasajero en silla de ruedas.
- Nuevo tanque de combustible y sistema de escape modificado para acomodar un piso rebajado profundo y nivelado.
- Rampa doble plegable Clearview de peso ligero.
- Luces LED en la entrada por la puerta trasera para una mejor visibilidad.
- Piso rebajado completamente cubierto con tapicería a juego.
- La parte central del parachoques trasero será reemplazada en la puerta trasera, manteniendo así el aspecto original.

Opciones

- Uno o dos asientos Tripod (removibles) en la segunda fila.
- Los sensores de estacionamiento originales permanecen funcionales después de la conversión.

Opciones

Para cada automóvil, hay muchas opciones disponibles. Habla de estas opciones, u otras, con tu concesionario y realiza el pedido junto con tu conversión.

Seguridad

Seguridad Tripod Mobility valora su seguridad por encima de todo. Todas las conversiones han sido desarrolladas con cuidado y las nuevas conversiones han sido probadas de forma independiente. La Homologación Tipo Europea que se proporciona facilita el registro en cualquier lugar de la UE.

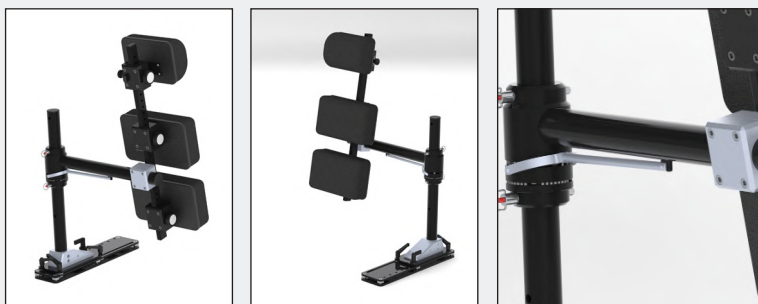

BodyGuard

Diseñado para ofrecer al usuario de silla de ruedas la misma protección que un buen asiento de automóvil:

- Soporte para la espalda y el cuello.
- Adecuado para cualquier automóvil.
- Fácilmente plegable.
- Probado en seguridad.



Rampa de taxi

- Rampa que se pliega plana en el maletero permitiendo un uso flexible del mismo.
- Para el usuario de silla de ruedas cuando está en posición vertical.
- Acceso fácil al equipaje cuando está plegada, soporta hasta 80 kg.
- Vista trasera clara cuando está plegada.
- Probada según la regulación ECE-R11.

Descargo de responsabilidad: Los precios y descripciones se basan en la información disponible durante la publicación y son válidos hasta nuevo aviso. No podemos garantizar la corrección y la completitud de la información proporcionada, por lo que no aceptamos responsabilidad.