

Distribuidor Oficial Autorizado para Canarias



Vehículo **Eléctrico** Accesible para Sillas de Ruedas

CITROËN
e-Berlingo XL



PEUGEOT
e-Rifter Long



OPEL
Combo-e Life



FIAT
e-Doblo



Los vehículos accesibles para sillas de ruedas ahora también están disponibles en modelos eléctricos. ¡Un automóvil familiar confiable con una amplia gama de opciones de asientos, espacio óptimo y visibilidad para el pasajero en silla de ruedas, todo mientras ayuda al medio ambiente!

Medidas

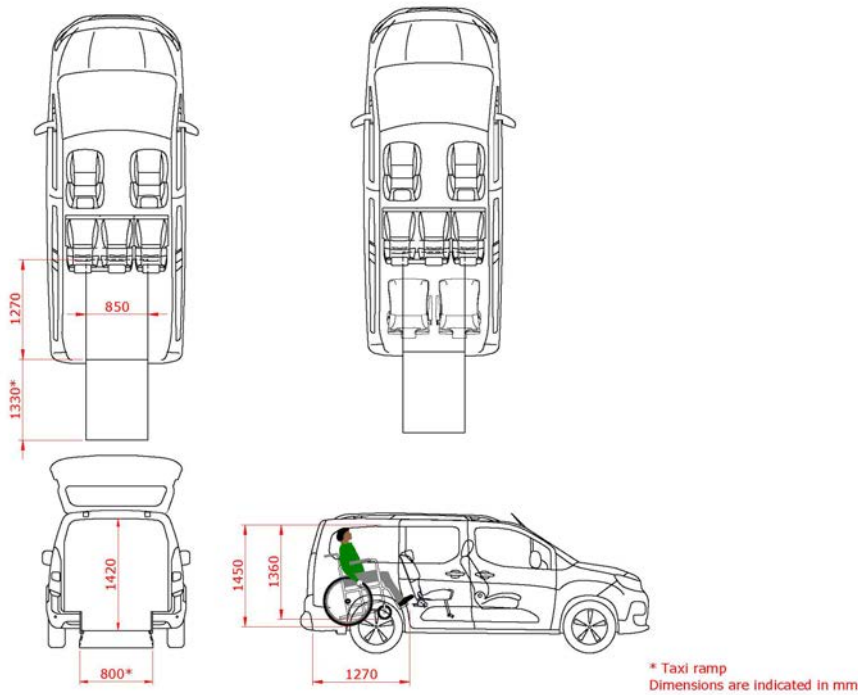

Opciones de asientos

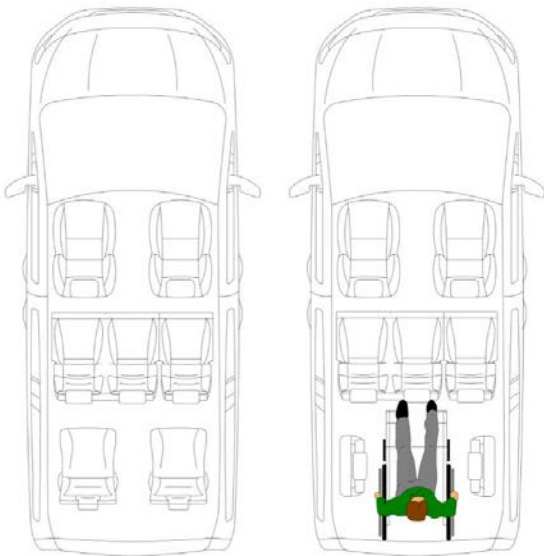

Conversión estándar

- Piso rebajado desde la parte trasera hasta la segunda fila completamente cubierto con tapicería a juego.
- Sistema de anclaje de silla de ruedas de 4 puntos con un cinturón de seguridad ajustable de 3 puntos para el usuario de la silla de ruedas.
- Luces LED en la entrada por la puerta trasera para una mejor visibilidad.
- Nuevas muelles de bobina trasera para mejorar la experiencia de conducción.
- La parte central del parachoques trasero será reemplazada en la puerta trasera, manteniendo así el aspecto original.

Opciones

- Uno o dos asientos TriflexAIR en la tercera fila.*
 - Restaurar la funcionalidad de los sensores de estacionamiento originales.
 - Rampa para taxis que crea un piso de carga plano.
- *Los asientos TriflexAIR de la tercera fila no siempre son posibles. Por favor, consulte el documento de Limitaciones Comerciales o contacte a su distribuidor de VAE.*
- Batería de 50 kWh de iones de litio que ofrece un rango de entre 152 y 182 millas (ciclo de prueba WLTP; el rango depende del uso y el estilo de conducción).
 - Para optimizar el rango de conducción del vehículo, el frenado regenerativo recupera energía durante el frenado o la desaceleración.



VEHÍCULOS ACCESIBLES PARA SILLAS DE RUEDAS

CITROËN

ë-SpaceTourer XL/
Jumpy Combi XL



PEUGEOT

e-Traveller Long/
Expert Combi Long



OPEL

Vivaro-e Life L3/
Zafira Life L3



FIAT

e-Ulysse L3/
Scudo L3



Medidas

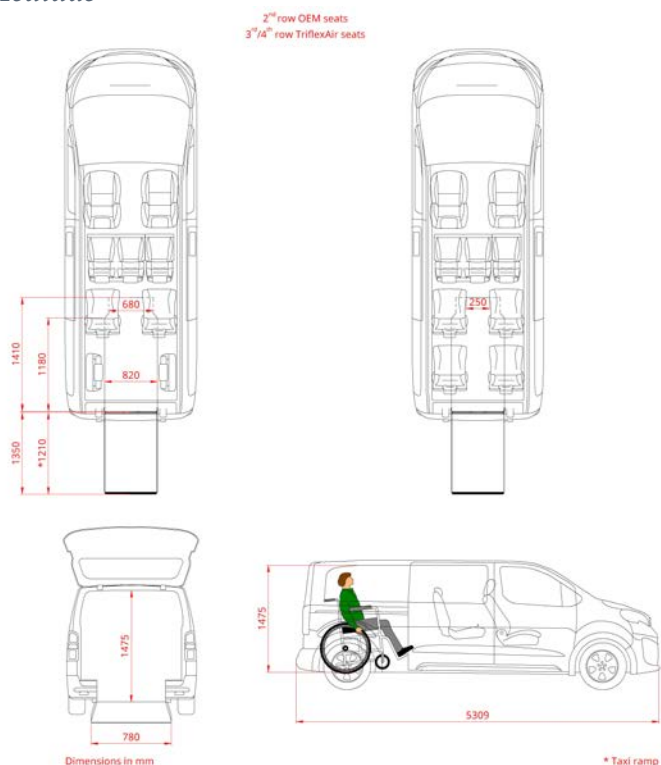

Opciones de asientos

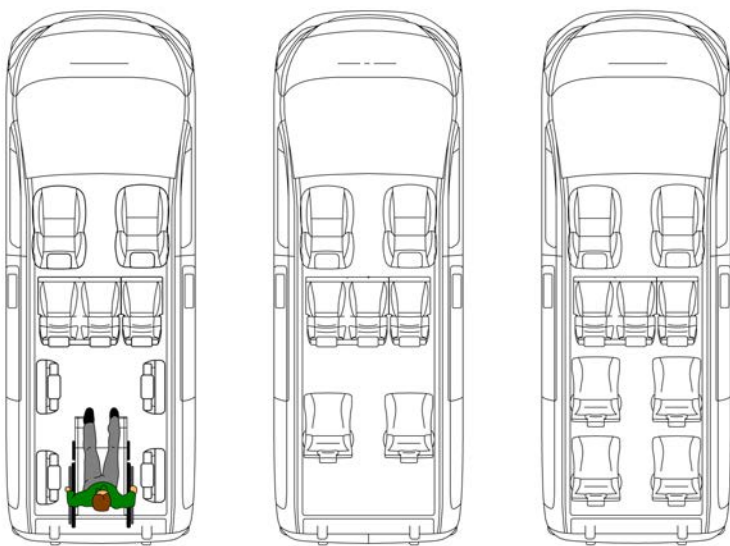

Conversión estándar

- Amplio piso rebajado hasta la segunda fila completamente cubierto con tapicería a juego.
- Sistema de anclaje de silla de ruedas de 4 puntos con un cinturón de seguridad ajustable de 3 puntos para el usuario de la silla de ruedas.
- Rampa de taxi plegable que crea un piso de carga plano.
- Luces LED en la entrada de la rampa para una mejor visibilidad.
- La parte central del parachoques trasero será reemplazada en la puerta trasera para mantener el diseño original.
- El banco original en la segunda fila se reinstalará después de la conversión.

Opciones

- Uno o dos asientos TriflexAIR plegables y giratorios en la tercera y/o cuarta fila.
- Los sensores de estacionamiento originales permanecen funcionales después de la conversión.
- Batería de 50/75 kWh de iones de litio que ofrece un rango de entre 144/206 millas (ciclo de prueba WLTP; el rango depende del uso y el estilo de conducción).
- Para optimizar el rango de conducción del vehículo, el frenado regenerativo recupera energía durante el frenado o la desaceleración.

Opciones

Para cada vehículo, hay disponibles numerosos extras opcionales. Ponte en contacto con tu distribuidor para analizar qué opciones se adaptan mejor a tus necesidades.

Seguridad

En Tripod Mobility, valoran su seguridad por encima de todo. Todas las conversiones han sido completamente probadas bajo las normativas Europeas vigentes.



BodyGuard

Diseñado para ofrecer al usuario de silla de ruedas la misma protección que ofrecería un buen asiento de automóvil.

- Soporte para la espalda y el cuello.
- Adecuado para cualquier automóvil.
- Fácilmente plegable.
- Probado en seguridad.

Asientos TriflexAIR

- Uno de los asientos giratorios más delgados y ligeros disponibles.
- Mayor comodidad debido al relleno de alta calidad y la tapicería transpirable.
- Plegables y pueden girarse para dejar espacio para la silla de ruedas.
- Aprobados según la normativa M1 y probados según los más altos estándares de seguridad.
- Puntos de anclaje ISOFIX para asientos de seguridad infantil.

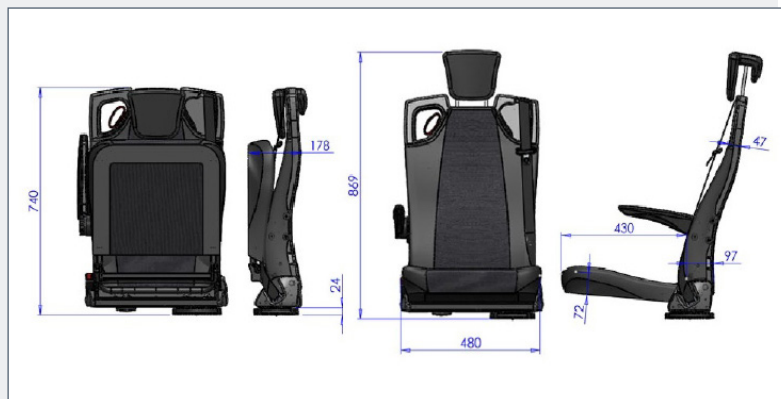

Rampa para taxi

- Rampa que se pliega plana en el maletero permitiendo un uso flexible del espacio del maletero.
- Para el usuario de silla de ruedas cuando está en posición vertical.
- Acceso fácil al equipaje cuando está plegada, soporta hasta 80 kg.
- Vista trasera clara cuando está plegada.
- Probada según la regulación ECE-R11.

Aviso legal: los precios y descripciones se basan en la información disponible en el momento de la publicación y son válidos hasta nuevo aviso. No podemos garantizar la corrección y la integridad de la información proporcionada y, por lo tanto, no aceptamos responsabilidad.