

AAC



AUTOADAPTACIONES CANARIAS

CONDUCCION Y TRANSPORTE ADAPTADO

Distribuidor Oficial Autorizado para Canarias



Vehículo **Térmico** Accesible para Sillas de Ruedas

CITROËN
Berlingo
M & XL



PEUGEOT
Rifter
Standard &
Long



OPEL
Combo Life
L1 & L2



FIAT
Doblo
M & XL



ESPACIOSO, FLEXIBLE Y VERSÁTIL

Un automóvil familiar confiable con una amplia gama de opciones de asientos, espacio óptimo y visibilidad para el pasajero en silla de ruedas.

Versión corta o M / Estándar / L1.
Longitud del automóvil de 4.40 metros,
distancia entre ejes de 2.78 metros.

Probado y aprobado por:

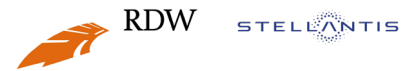

Medidas

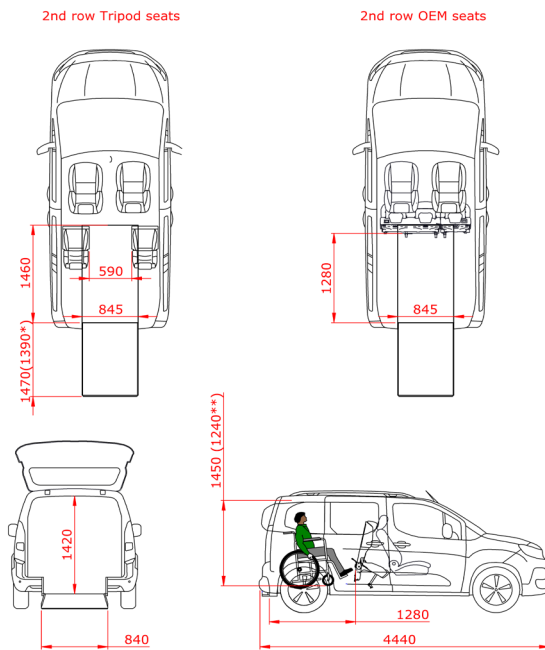

* Taxi ramp
** Panoramic sunroof
Dimensions are indicated in mm

Opciones de asientos

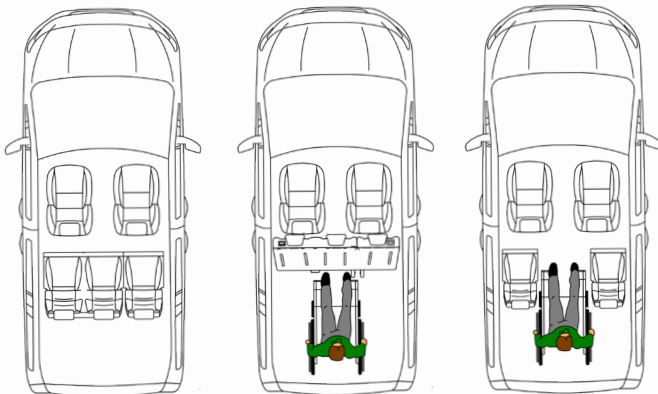

Conversión estándar

- Piso rebajado desde la parte trasera hasta los asientos delanteros.
- Sistema de anclaje de silla de ruedas de 4 puntos con cinturón de seguridad ajustable de 3 puntos para el pasajero en silla de ruedas.
- Nuevo tanque de combustible y sistema de escape modificado para acomodar un piso rebajado profundo y nivelado.
- Tanque AdBlue original.
- Rampa doble plegable Clearview de peso ligero.
- Luces LED en la entrada por la puerta trasera para una mejor visibilidad.
- Nuevos muelles de bobina trasera para mejorar la experiencia de conducción.
- Piso rebajado completamente cubierto con tapicería a juego.
- La parte central del parachoques trasero será reemplazada en la puerta trasera, manteniendo así el aspecto original.

Opciones

- Uno o dos asientos Tripod (removibles) o reinstalación del banco original en la segunda fila.
- Restaurar la funcionalidad de los sensores de estacionamiento originales.
- Rampa de taxi que crea un piso de carga plano.
- BodyGuard: protección para la espalda y la cabeza del usuario de silla de ruedas.

Medidas

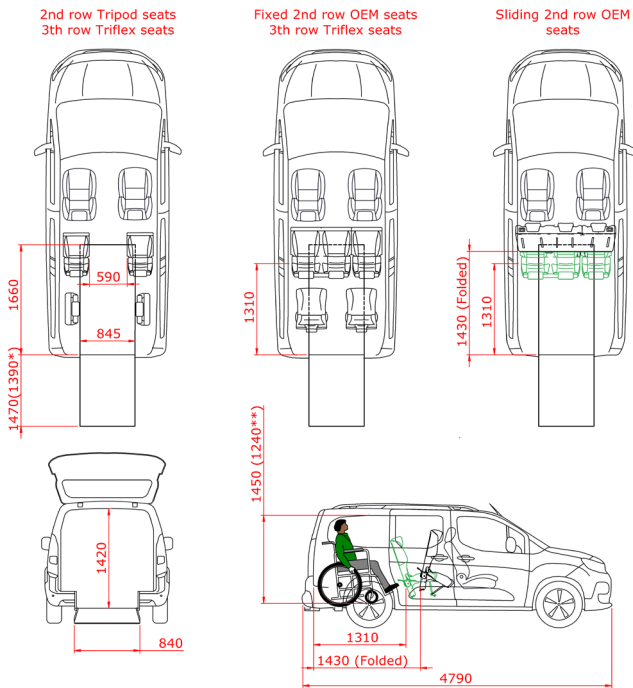

Opciones de asientos

* Taxi ramp
** Panoramic sunroof
Dimensions are indicated in mm

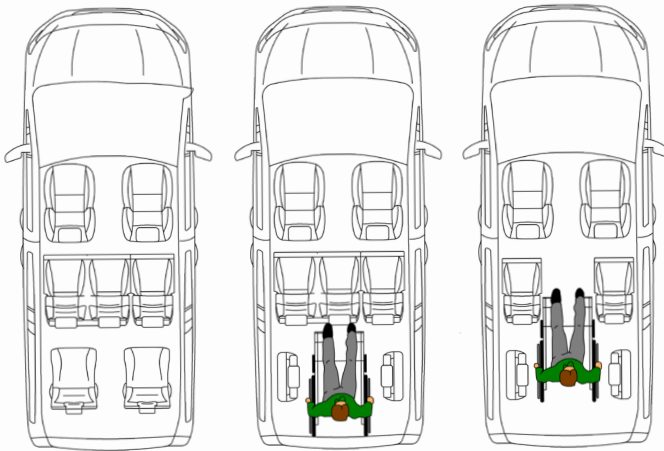

Conversión estándar

- Piso rebajado desde la parte trasera hasta los asientos delanteros.
- Sistema de anclaje de silla de ruedas de 4 puntos con un cinturón de seguridad ajustable de 3 puntos para el pasajero en silla de ruedas.
- Nuevo tanque de combustible y sistema de escape modificado para acomodar un piso rebajado profundo y nivelado.
- Tanque AdBlue original.
- Rampa doble plegable Clearview de peso ligero.
- Luces LED en la entrada por la puerta trasera para una mejor visibilidad.
- Nuevos muelles de bobina trasera para mejorar la experiencia de conducción.
- Piso rebajado completamente cubierto con tapicería a juego.
- La parte central del parachoques trasero será reemplazada en la puerta trasera, manteniendo así el aspecto original.

Opciones

- Uno o dos asientos Tripod (removibles) en la segunda fila.
- Uno o dos asientos TriflexAIR en la tercera fila con banco fijo en la segunda fila.
- Banco original/3 asientos originales fijados en la segunda fila.
- Banco original/3 asientos originales deslizantes en la segunda fila.
- Restaurar la funcionalidad de los sensores de estacionamiento originales.
- Rampa de taxi que crea un piso de carga plano.
- BodyGuard: protección para la espalda y la cabeza del usuario de silla de ruedas.

Opciones

Para cada vehículo, hay disponibles numerosos extras opcionales. Ponte en contacto con tu distribuidor para analizar qué opciones se adaptan mejor a tus necesidades.

Seguridad

En Tripod Mobility, valoran su seguridad por encima de todo. Todas las conversiones han sido completamente probadas bajo las normativas Europeas vigentes.



BodyGuard

Diseñado para ofrecer al usuario de silla de ruedas la misma protección que ofrecería un buen asiento de automóvil.

- Soporte para la espalda y el cuello.
- Adecuado para cualquier automóvil.
- Fácilmente plegable.
- Probado en seguridad.

Asientos TriflexAIR

- Uno de los asientos giratorios más delgados y ligeros disponibles.
- Mayor comodidad debido al relleno de alta calidad y la tapicería transpirable.
- Plegables y pueden girarse para dejar espacio para la silla de ruedas.
- Aprobados según la normativa M1 y probados según los más altos estándares de seguridad.
- Puntos de anclaje ISOFIX para asientos de seguridad infantil.



Rampa para taxi

- Rampa que se pliega plana en el maletero permitiendo un uso flexible del espacio del maletero.
- Para el usuario de silla de ruedas cuando está en posición vertical.
- Acceso fácil al equipaje cuando está plegada, soporta hasta 80 kg.
- Vista trasera clara cuando está plegada.
- Probada según la regulación ECE-R11.

Aviso legal: los precios y descripciones se basan en la información disponible en el momento de la publicación y son válidos hasta nuevo aviso. No podemos garantizar la corrección y la integridad de la información proporcionada y, por lo tanto, no aceptamos responsabilidad.