



Distribuidor Oficial Autorizado para Canarias



Vehículo **Térmico** Accesible para Sillas de Ruedas

TOYOTA PROACE VERSO & SHUTTLE



Vehículo accesible para sillas de ruedas premium para familias y profesionales.

Adecuado para el transporte eficiente de pasajeros y disponible en versiones de piso corto y largo. Ofrece una amplia gama de opciones de asientos con espacio óptimo y visibilidad para el pasajero en silla de ruedas.

L2-LF

Piso rebajado largo

Versión larga o XL / Largo / L2. Longitud del automóvil: 4.959 metros, distancia entre ejes: 3.275 metros.

Probado y aprobado por:



Medidas

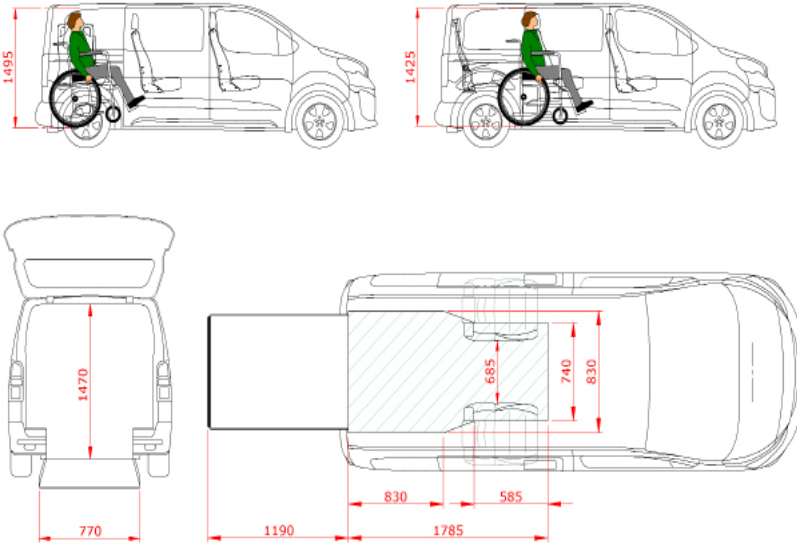

Opciones de asientos

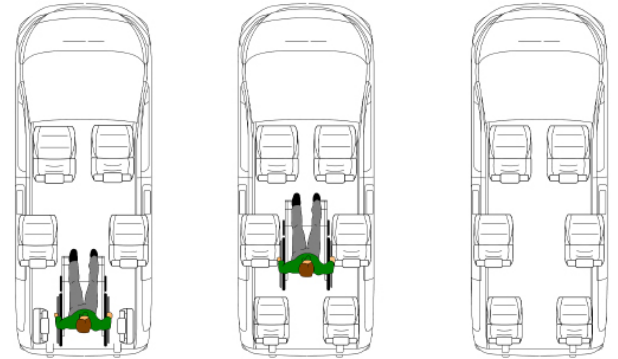

Un piso rebajado profundo y nivelado hasta los asientos delanteros.

- Sistema de anclaje de silla de ruedas de 4 puntos con un cinturón de seguridad ajustable de 3 puntos para el pasajero en silla de ruedas.
- Piso rebajado cubierto con tapicería que coincide con el lujoso interior del automóvil.
- Dimensiones generosas para el pasajero en silla de ruedas, proporcionando una buena visibilidad en todas direcciones.
- Rampa de taxi plegable que crea un piso de carga plano.
- La parte central del parachoques trasero será reemplazada en la puerta trasera, manteniendo así el aspecto original.



Opciones

- Uno o dos asientos fijos en la segunda fila.
- Uno o dos asientos TriflexAIR en la tercera fila.
- Restaurar la funcionalidad de los sensores de estacionamiento originales.
- BodyGuard; protección para la espalda y la cabeza del usuario de silla de ruedas.



L2-SF

Piso rebajado corto

Versión corta o M / Corto / L2. Longitud del automóvil: 4.959 metros, distancia entre ejes: 3.275 metros.

Probado y aprobado por:



Medidas

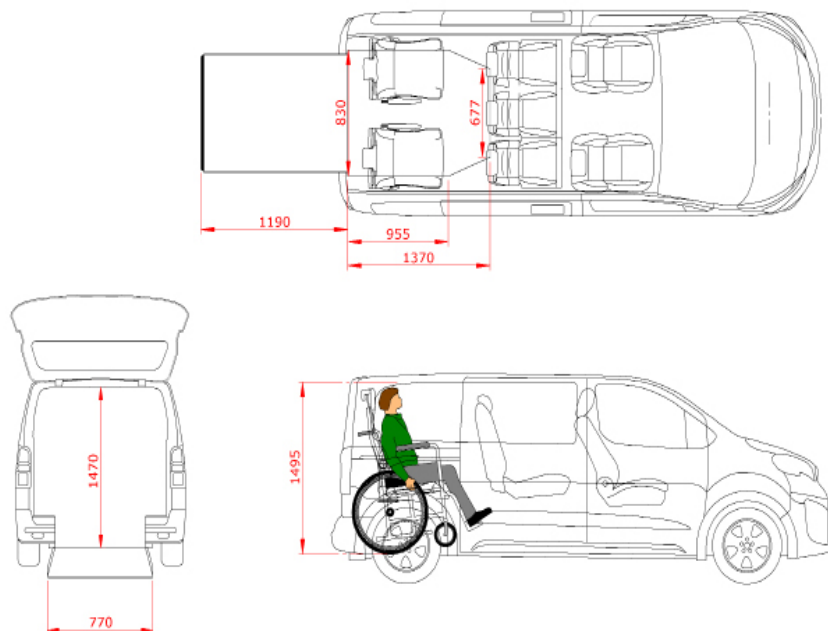

Opciones de asientos

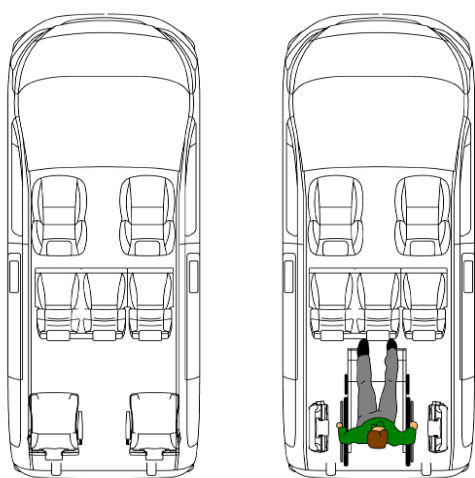

- Un piso rebajado profundo y nivelado hasta la segunda fila.
- Sistema de anclaje de silla de ruedas de 4 puntos con un cinturón de seguridad ajustable de 3 puntos para el pasajero en silla de ruedas.
- Dimensiones generosas para el pasajero en silla de ruedas, proporcionando una buena visibilidad en todas direcciones.
- Asientos originales en la segunda fila.
- Piso rebajado cubierto con tapicería que coincide con el lujoso interior del automóvil.
- Rampa de taxi plegable que crea un piso de carga plano.
- La parte central del parachoques trasero será reemplazada en la puerta trasera, manteniendo así el aspecto original.

Opciones

- Uno o dos asientos TriflexAIR en la tercera fila.
- Restaurar la funcionalidad de los sensores de estacionamiento originales.
- BodyGuard; protección para la espalda y la cabeza del usuario de silla de ruedas.

L3-SF

Piso rebajado corto

Versión corta o XL / Corto / L3. Longitud del automóvil: 5.308 metros, distancia entre ejes: 3.275 metros.

Probado y aprobado por:



Medidas

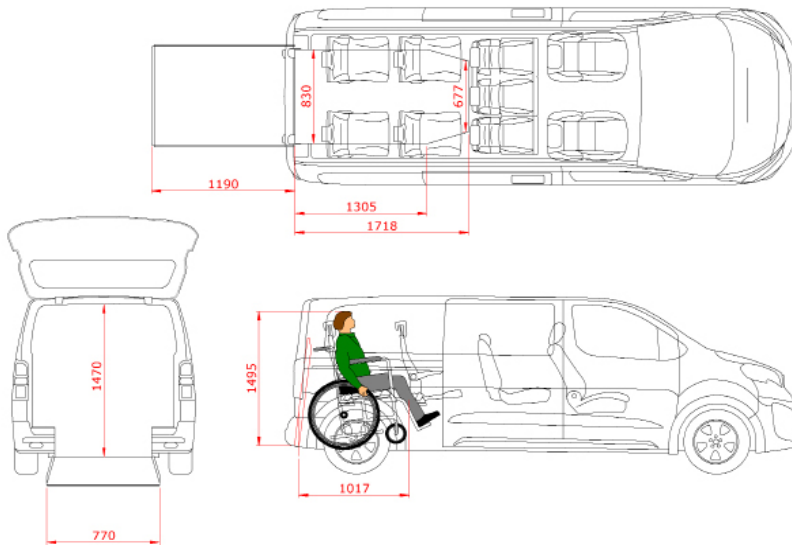

Opciones de asientos

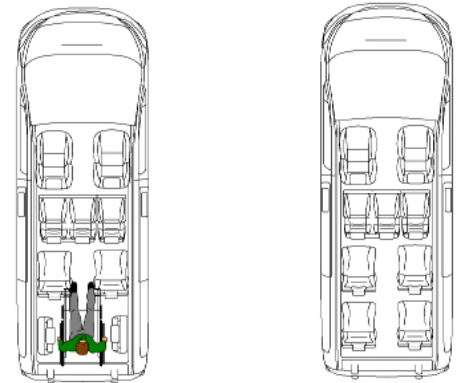

- Un piso rebajado profundo y nivelado hasta la segunda fila.
- Piso rebajado cubierto con tapicería que coincide con el lujoso interior del automóvil.
- Dimensiones generosas para el pasajero en silla de ruedas, proporcionando una buena visibilidad en todas direcciones.
- Asientos originales en la segunda fila.
- Sistema de anclaje de silla de ruedas de 4 puntos con un cinturón de seguridad ajustable de 3 puntos para el pasajero en silla de ruedas.
- Rampa de taxi plegable que crea un piso de carga plano.
- La parte central del parachoques trasero será reemplazada en la puerta trasera, manteniendo así el aspecto original.

Opciones

- Uno o dos asientos giratorios TriflexAIR en la tercera fila.
- Uno o dos asientos giratorios TriflexAIR en la cuarta fila.
- Restaurar la funcionalidad del sensor de estacionamiento original.
- BodyGuard; protección para la espalda y la cabeza del usuario de silla de ruedas.



Descargo de responsabilidad: Los precios y descripciones se basan en la información disponible durante la publicación y son válidos hasta nuevo aviso. No podemos garantizar la corrección y la completitud de la información proporcionada, por lo que no aceptamos responsabilidad.