



Distribuidor Oficial Autorizado para Canarias



Vehículo **Térmico** Accesible para Sillas de Ruedas

Caddy 5



Caddy Maxi 5



**CÓMODO, LUJOSO Y ESPACIOSO.**

El modelo más popular para la conversión a Vehículo Accesible para Sillas de Ruedas (VASR). Tanto el Caddy como el Caddy Maxi están disponibles con hasta 7 asientos.

El Caddy 5 es la versión corta.  
Longitud del coche 4,50 metros.

Probado y aprobado por:



## Medidas

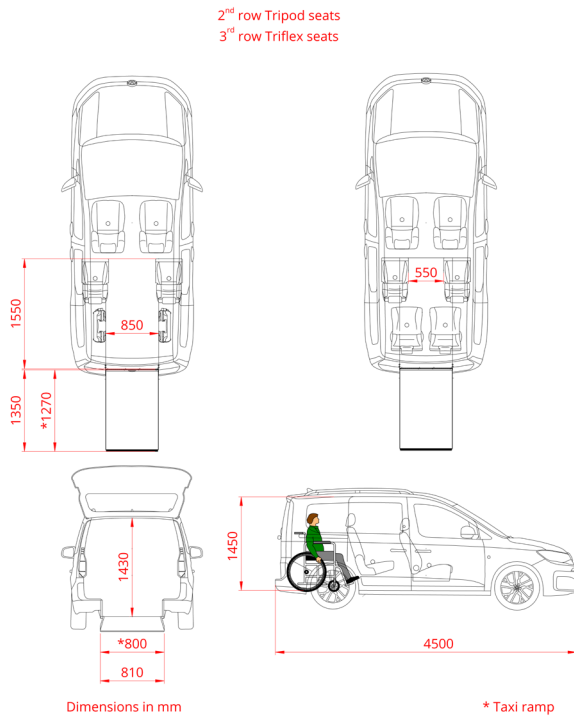

## Opciones de asientos.

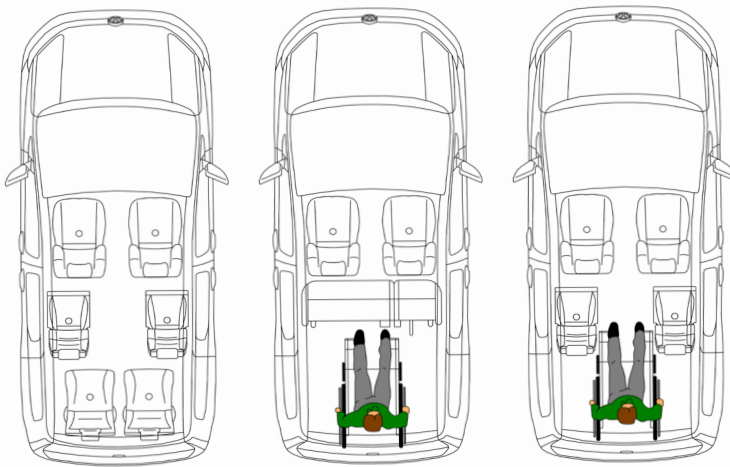

## Conversión estándar.

- Piso rebajado desde la parte trasera hasta los asientos delanteros.
- Sistema de sujeción de silla de ruedas de 4 puntos con cinturón de seguridad ajustable de 3 puntos para el pasajero en silla de ruedas.
- Nuevo tanque de combustible y sistema de escape modificado para acomodar un piso rebajado profundo y nivelado.
- Rampa doble plegable y liviana que permite una vista completa a través de la ventana trasera.
- Luces LED en la entrada de la rampa para una mejor visibilidad.
- Piso rebajado completamente cubierto con tapicería a juego.
- La parte central desde el parachoques trasero será reemplazada en el portón, manteniendo el aspecto original.



## Opciones.

- Uno o dos asientos de trípode (removibles) en la segunda fila.
- O reinstalación del banco trasero original con espacio para tres asientos.
- Uno o dos asientos giratorios plegables TriflexAIR en la tercera fila.
- Los sensores de estacionamiento originales permanecen funcionales después de la conversión.
- Rampa de taxi plegable que crea un piso de carga plano.

El Caddy Maxi 5 es la versión larga.  
Longitud del coche: 4,85 metros.

Probado y aprobado por:



### Medidas

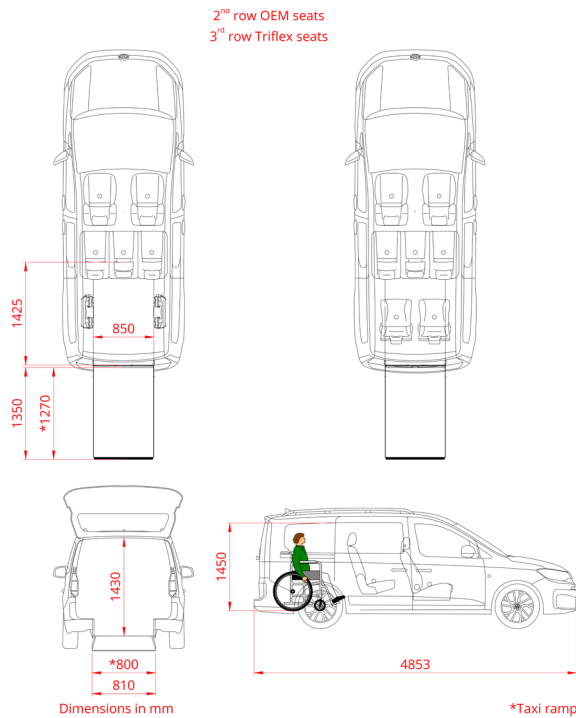

### Opciones de asientos.

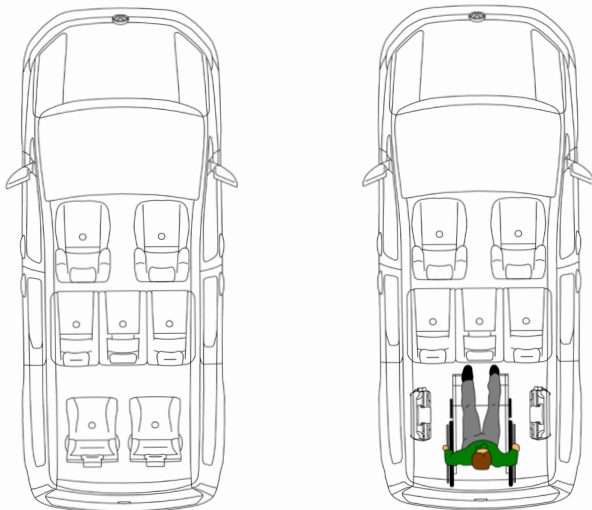

### NOTA: Para Caddy y Caddy Maxi 5

Después de lanzar el Caddy regular y el Caddy Maxi 5, Volkswagen está trayendo un SVO (pedido de vehículo especial) con un eje trasero modificado que estará mejor equipado para crear un piso rebajado.

### Conversión estándar.

- Piso rebajado desde la parte trasera hasta los asientos delanteros.
- Sistema de sujeción de silla de ruedas de 4 puntos con cinturón de seguridad ajustable de 3 puntos para el pasajero en silla de ruedas.
- Nuevo tanque de combustible y sistema de escape modificado para acomodar un piso rebajado profundo y nivelado.
- Rampa doble plegable y liviana que permite una vista completa a través de la ventana trasera.
- Luces LED en la entrada de la rampa para una mejor visibilidad.
- Piso rebajado completamente cubierto con tapicería a juego.
- La parte central desde el parachoques trasero será reemplazada en el portón, manteniendo el aspecto original.

### Opciones.

- Uno o dos asientos giratorios plegables TriflexAIR en la tercera fila.
- Los sensores de estacionamiento originales permanecen funcionales después de la conversión.
- Rampa de taxi plegable que crea un piso de carga plano.

# Opciones

Para cada automóvil, hay muchas opciones disponibles. Discute estas opciones, u otras, con tu concesionario y realiza tu pedido con tu conversión.

## Seguridad.

La seguridad es la prioridad de Tripod Mobility. Todas nuestras conversiones han sido desarrolladas con cuidado y probadas de forma independiente. La Homologación Tipo Europea que proporcionamos facilita el registro en cualquier lugar de la UE.

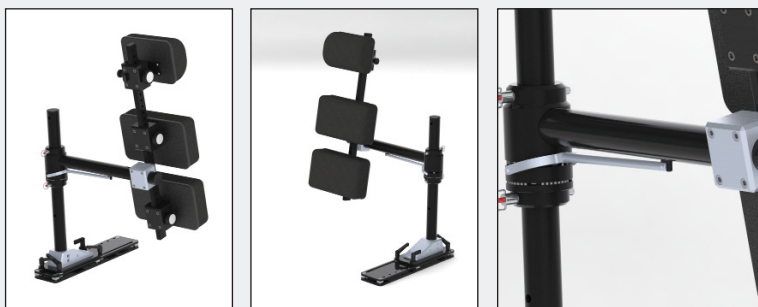

## BodyGuard

Diseñado para ofrecer la misma protección al usuario de silla de ruedas que lo haría un buen asiento de automóvil:

- Soporte para la espalda y el cuello.
- Adecuado para cualquier automóvil.
- Fácilmente plegable.
- Probado en seguridad.

## Asientos TriflexAIR.

- Uno de los asientos giratorios más delgados y ligeros disponibles.
- Cómodos debido a su relleno de alta calidad y tapizado transpirable.
- Plegables y pueden girarse fuera del camino para dejar espacio para la silla de ruedas.
- Aprobados según la normativa M1 y probados según los más altos estándares de seguridad.
- Puntos de sujeción ISOFIX para asientos de seguridad infantil del pasajero.



## Rampa para taxis.

- Rampa que se pliega completamente en el maletero permitiendo un uso flexible del mismo.
- Para usuarios de silla de ruedas cuando está en posición vertical.
- Acceso fácil al equipaje cuando está plegado, soporta hasta 80 kg.
- Vista trasera clara cuando está plegado.
- Probado según la regulación ECE-R11.

Descargo de responsabilidad: los precios y descripciones se basan en la información disponible durante la publicación y son válidos hasta nuevo aviso. No podemos garantizar la corrección y la completitud de la información proporcionada, por lo tanto, no aceptamos responsabilidad.